

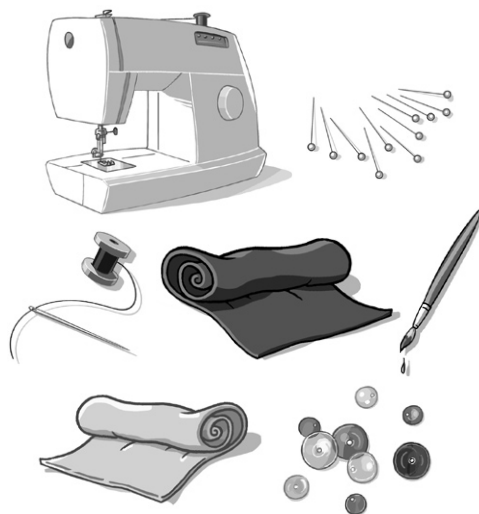

Rykktt taska sem má snúa á tvo vegu

Höfundur: Guðrún Björk Einarsdóttir

ÚR KÖRFU TEXTÍLKENNAANS Verkefni í textílmennt fyrir 8. bekk



Aðferð:

Saumavélaverkefni

Áhöld:

- ✓ Saumavél
- ✓ Títuprjónar

Efni:

- ✓ Tvinni
- ✓ Bómullarefni
- ✓ Fóður
- ✓ Skreytiefni

Vinnulýsing fyrir nemendur

- 1 **Sníðið:** Taska (x2): 50 cm breið og 32 cm djúp

Kantur: 60x12 cm

Axlaról: 110x12 cm

Hægt er að stækka og minnka töskuna og skreyta eins og hver og einn óskar, t.d. með útsaumi, tauprykki eða öðru.

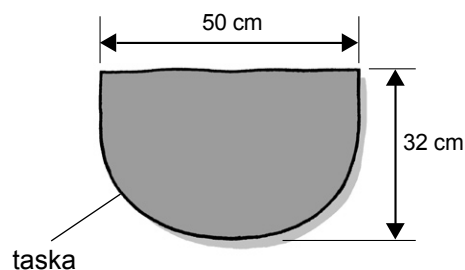

- 2 **Taska:** Leggið réttu á móti réttu, nælið og saumið ytra byrði fótbreidd frá brún. Saumið fóðrið eins, nema hafið 10 cm op á botninum.

- 3 Búið til fellingar eða rykkingar þannig að opið verði 58 cm í ummál.

- 4 **Kantur:** Leggið endana saman með réttu og saumið saman. Brjótið kantinn þannig að hann verði tvöfaldur og réttan snúi út og straiðið.

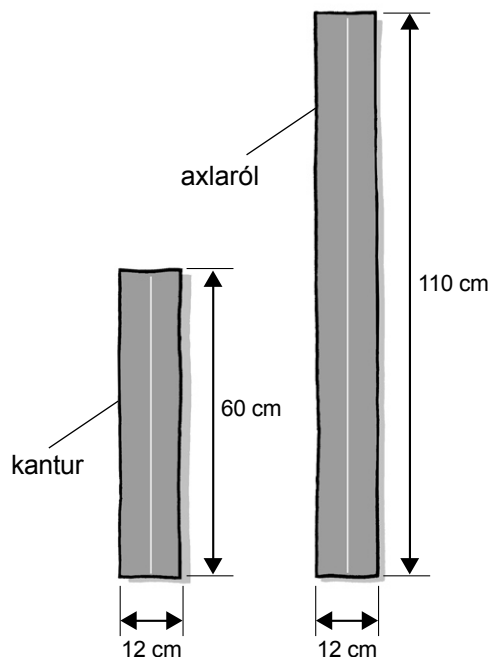

- 5 **Axlaról:** Leggið réttu á móti réttu og saumið langhlið saman, fótbreidd frá brún. Snúið við og straiðið.

- 6 **Samsetning:** Nælið öll stykkinn saman. Töskunni snúið á rönguna. Kantinum stungið ofan í töskuna með réttu á móti réttu og títuprjónað saman. Axlarólin sett ofan í töskuna með réttu á móti réttu og títað við. Að lokum fóðrið sem er stungið ofan í með réttu á móti réttu og títað saman.

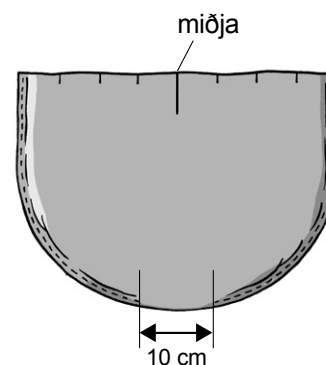

- 7 Saumið allt saman. Gott að sauma fram og til baka þar sem axlarólin er.

- 8 Snúið við í gegnum opið á fóðrinu og saumið saman.

